

hager

6E 6104.c

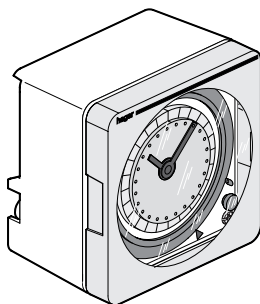

- (F) Interrupteurs horaires
- (D) Schaltuhren
- (GB) Time switch
- (NL) Schakelklokken
- (E) Interruptores horarios
- (I) Interruttori orari

- Notice d'instructions
- Bedienungsanleitung
- User instructions
- Bedieningshandleiding
- Hoja de instrucciones
- Istruzioni d'uso

EH 710, EH 711 EH 770, EH 771

Fixation - Befestigung - Fixing - Bevestiging - Fijación - Fissaggio.

Raccordement - Anschluß - Connection - Aansluiting - Conexión - Collegamenti elettrici.

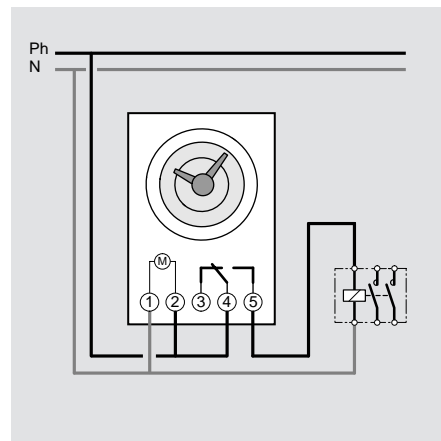
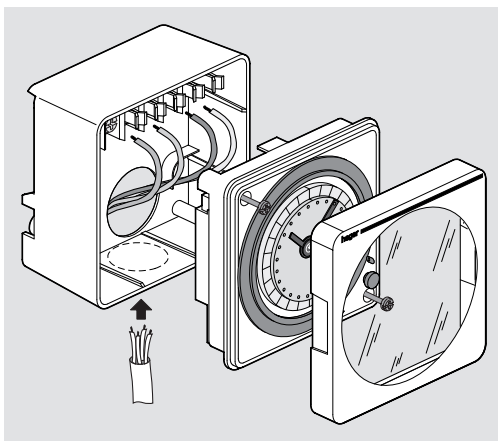
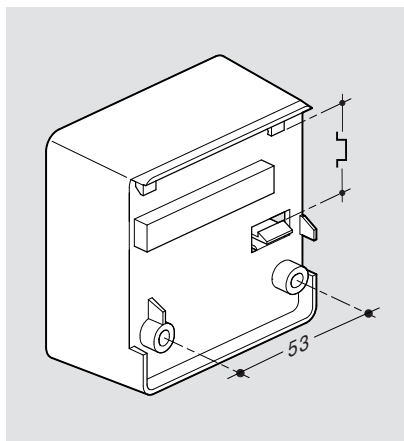

Mise à l'heure et au jour - Zeit und Tageinstellung - Time / day setting - Dag- en tijdstelling - Puesta en hora y día - Impostazione ora e giorno.

Cadran de commande - Schaltscheibe - Switching dial - Programmaschijf - Esfera de mando - Disco di regolazione.

1 contact inverseur μ 16 A 250 V~ AC1
3 A 250 V charge inductive $\cos \varphi$ 0,6
1000 W lampe à incandescence

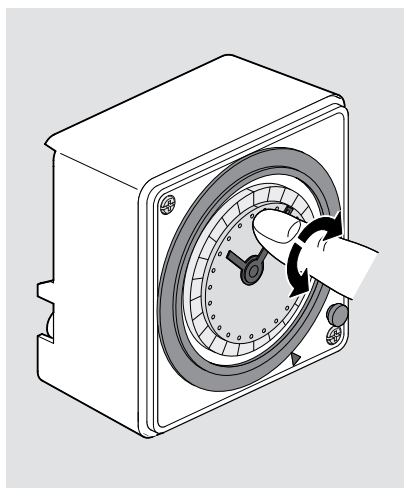

EH 710, EH 711

EH 770, EH 771

	EH 710 EH 711	EH 770 EH 771
- Minimum entre deux opérations - Kürzester Schaltabstand - Min. interval between two actions - Minimum schakeltijd tussen 2 acties - Minimo intervalo entre dos operaciones - Minimo intervallo tra due operazioni	20'	2.

1 Wechsler μ 16 A 250 V~ AC1
3 A 250 V Induktive Last $\cos \varphi$ 0,6
1000 W Glühlampen

1 changeover switch μ 16 A 250 V~ AC1
3 A 250 V inductive load $\cos \varphi$ 0.6
1000 W incandescent lighting

1 wisselcontact μ 16 A 250 V~ AC1
3 A 250 V inductieve belasting $\cos \varphi$ 0,6
1000 W gloeilamp

1 contacto conmutado μ 16 A 250 V~ AC1
3 A 250 V carga inductiva $\cos \varphi$ 0,6
1000 W lámpara incandescente

1 contatto in scambio μ 16 A 250 V~ AC1
3 A 250 V carico induttivo $\cos \varphi$ 0,6
1000 W lampada ad incandescenza.

- Commutation manuelle : retour au fonctionnement automatique à la prochaine commutation.
- Handschalter: mit dem nächsten Schaltwechsel kehrt die Schaltuhr in den Automatikbetrieb zurück.
- Manual override : switch back to automatic mode at the next switching action.
- Manuele omschakeling : bij de eerstvolgende schakeling schakelt het programma terug naar stand "automatisch".
- Conmutación manual : retorno al funcionamiento automático en la próxima conmutación
- Forzatura manuale: ritorno al funzionamento automatico alla prossima commutazione.

Programmation - Programming - Programmierung - Programmering - Programación - Programmazione.

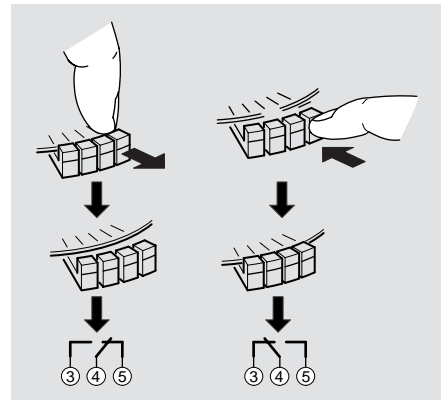
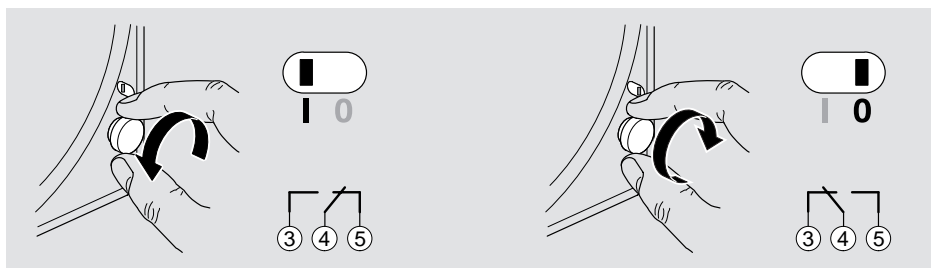

	EH 710 - EH 770	EH 711 - EH 771	
Caractéristiques techniques alimentation : technologie : cycle : consommation : précision de fonctionnement : température de fonctionnement : température de stockage : capacité de raccordement :	230 V~ +10/-15% 50/60 Hz quartz, sans réserve de marche EH 710 : 24 heures EH 770 : 7 jours 0,5 VA ± 1 sec / jour	230 V~ +10/-15% 50/60 Hz quartz, réserve de marche à 20 °C : 200 h après 120 h de mise sous tension EH 711 : 24 heures EH 771 : 7 jours 0,5 VA ± 1 sec / jour -10 °C à +50 °C -20 °C à +60 °C 1 à 6 mm ²	Garantie (F) 24 mois contre tous vices de matières ou de fabrication, à partir de leur date de production. En cas de défectuosité, le produit doit être remis au grossiste habituel. La garantie ne joue que si la procédure de retour via l'installateur et le grossiste est respectée et si après expertise notre service contrôle qualité ne détecte pas un défaut dû à une mise en œuvre et/ou une utilisation non conforme aux règles de l'art. Les remarques éventuelles expliquant la défectuosité devront accompagner le produit.
Technische Daten Netzversorgung: Technologie: Schaltzyklus: Eigenverbrauch: Ganggenauigkeit: Betriebstemperatur: Lagerungstemperatur: Anschlußquerschnitt:	230 V~ +10/-15% 50/60 Hz Quartz, ohne Gangreserve EH 710: 24 Stunden EH 770: 7 Tage 0,5 VA ± 1 sec / Tag	230 V~ +10/-15% 50/60 Hz Quartz, Gangreserve: 200 Stunden bei 20°C nach 120 Std. unter Spannung EH 711: 24 Stunden EH 771: 7 Tage 0,5 VA ± 1 sec / Tag -10 °C bis +50 °C -20 °C bis +60 °C 1 bis 6 mm ²	Garantie (D) Es gelten die Allgemeinen Geschäftsbedingungen der Hager Electro GmbH. bzw. die gesetzliche Regelung.
Technical specifications supply voltage: technology: cycle: consumption: working accuracy: working temperature: storage temperature: connection capacity:	230 V~ +10/-15% 50/60 Hz quartz, without supply failure reserve EH 710: 24 hours EH 770: 7 days 0,5 VA ± 1 sec / day	230 V~ +10/-15% 50/60 Hz quartz, with supply failure reserve at 20°C: 200h after being connected for 120h EH 711: 24 hours EH 771: 7 days 0,5 VA ± 1 sec / day -10 °C to +50 °C -20 °C to +60 °C 1 to 6 mm ²	Warranty (GB) A warranty period of 24 months is offered on hager products, from date of manufacture, relating to any material of manufacturing defect. If any product is found to be defective it must be returned via the installer and supplier (wholesaler). The warranty is withdrawn if: - after inspection by hager quality control dept the device is found to have been installed in a manner which is contrary to IEE wiring regulations and accepted practice within the industry at the time of installations. - the procedure for the return of goods has not been followed. Explanation of defect must be included when returning goods.
Technische specificaties voedingsspanning : uitvoering : programmaschijf : eigen verbruik : nauwkeurigheid : werkingstemperatuur: opslagtemperatuur : aansluiting :	230 V~ +10/-15% 50/60 Hz quartz, zonder gangreserve EH 710 : 24 uur EH 770 : 7 dagen 0,5 VA ± 1 sec / 24 uur	230 V~ +10/-15% 50/60 Hz quartz, met gangreserve bij 20 °C : 200 uur na 120 uur onder spanning staan EH 711 : 24 uur EH 771 : 7 dagen 0,5 VA ± 1 sec / 24 uur -10 °C tot +50 °C -20 °C tot +60 °C 1 tot 6 mm ²	Waarborg (NL) 24 maanden tegen elk materiaal- of fabricagegebrek, en dit vanaf de fabricagedatum. In geval van defect moet het product aan uw verdeler overhandigd worden. De waarborg is enkel geldig indien de procedure van terugzending installateur/verdelers eerbiedigd wordt en indien na onderzoek door onze controle-dienst geen enkel gebrek vastgesteld werd wegens het verkeerd in werking stellen en/of het niet gebruiken volgens de regels van de kunst. Eventuele opmerkingen betreffende het gebrek moeten het product begeleiden.
Especificaciones técnicas tensión de alimentación : tecnología : ciclo : consumo : precisión de funcionamiento : temperatura de funcionamiento temperatura de almacenaje : capacidad de conexión :	230 V~ +10/-15% 50/60 Hz cuarzo, sin reserva de marcha EH 710 : 24 horas EH 770 : 7 días 0,5 VA ± 1 seg / día	230 V~ +10/-15% 50/60 Hz cuarzo, con reserva de marcha a 20°C: 200h después de 120h de funcionamiento EH 711 : 24 horas EH 771 : 7 días 0,5 VA ± 1 seg / día -10 °C a +50 °C -20 °C a +60 °C 1 a 6 mm ²	Garantía (E) Válida 24 meses contra todos los defectos de material o fabricación, a partir de la fecha de fabricación. En caso de defecto, el producto debe ser retornado a su distribuidor habitual. La garantía no será válida si el procedimiento de retorno no se realiza vía instalador y distribuidor o si nuestro servicio de control de calidad detecta un defecto debido a una mala utilización o una instalación no conforme con la hoja de instrucciones y de montajes. La devolución del producto deberá ir acompañada de un informe, detallando los motivos de la devolución.
Caratteristiche tecniche: Alimentazione: tecnologia: ciclo : consumo: precisione di funzionamento: temperatura di funzionamento: temperatura di stoccaggio: sezioni max. allacciabili:	230 V~ +10/-15% 50/60 Hz quarzo, senza riserva di carica EH 710 : 24 ore EH 770 : 7 giorni 0,5 VA ± 1 sec. / giorno	230 V~ +10/-15% 50/60 Hz Quarzo, con riserva di carica a 20 °C : 200h dopo 120 h sotto tensione EH 711 : 24 ore EH 771 : 7 giorni 0,5 VA ± 1 sec. / giorno -10 °C a +50 °C -20 °C a +60 °C 1 a 6 mm ²	Garanzia (I) 24 mesi contro tutti i vizi di materiale o di fabbricazione, a partire dalla data di produzione. In caso di difetti, il prodotto deve essere restituito al grossista in cui è avvenuto l'acquisto. La garanzia ha valore solo se viene rispettata la procedura di reso tramite installatore e grossista e se dopo la verifica del nostro servizio controllo qualità non vengono riscontrati, difetti dovuti ad una errata messa in opera e/o ad una utilizzazione non conforme alla regola dell'arte, ad una modifica del prodotto. Le eventuali note informative del difetto dovranno essere allegate al prodotto reso.